

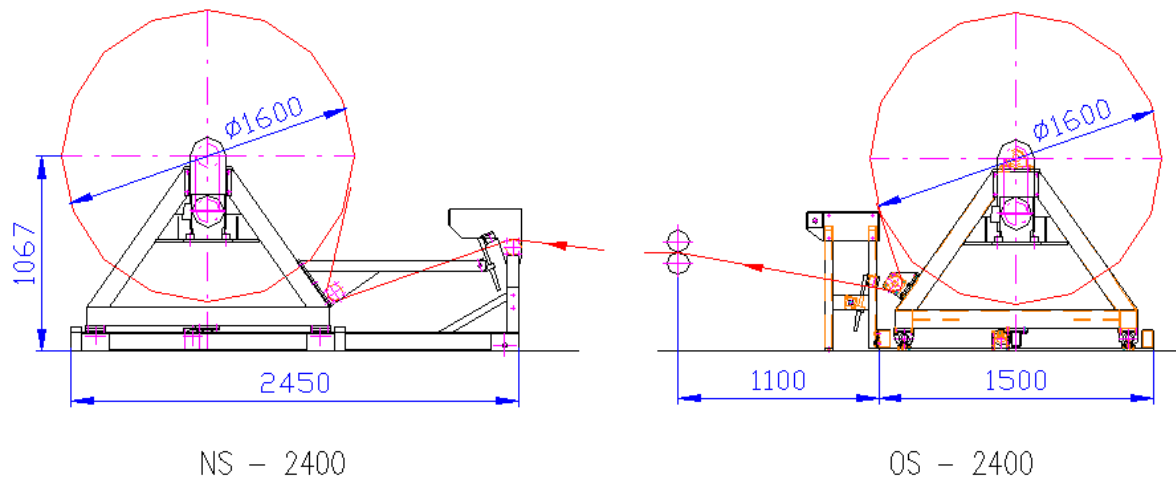

**RETEX**  
akciová společnost

Adresa: U Nádraží 894  
672 01 Moravský Krumlov  
DIČ: CZ46346431  
Telefon: 515 209 511  
Fax: 515 322 807  
E-mail: [retex@retex.cz](mailto:retex@retex.cz)

## ODVÍJECÍ ZAŘÍZENÍ OS - 2400 NAVÍJECÍ ZAŘÍZENÍ NS - 2400



### ODVÍJECÍ A NAVÍJECÍ ZAŘÍZENÍ

Odvíjecí zařízení OS – 2400 a navíjecí zařízení NS – 2400 slouží k navíjení (odvíjení) pásu netkané textilie ve formě velkonábalu. Obě zařízení jsou robustní konstrukce, jsou usazena na přímočarých valivých vedeních. Boční posuv je zajištěn přímočarým elektromotorem. Odvíjecí i navíjecí zařízení je vybaveno jednostranným hlídáním okraje pásu, signál z tohoto zařízení řídí přímočarý elektromotor bočního posuvu. Pohon obou zařízení je asynchronním elektromotorem s převodovkou a frekvenčním měničem, kde lze nastavit navíjecí charakteristiku a napětí v tkanině.

#### TECHNICKÉ PARAMETRY:

Typové označení	OS – 2400 NS – 2400
Pracovní šíře	2400 mm
Maximální průměr návinu	1600 mm
Rychlost pásu	3 - 24 m/min
Instalovaný příkon	1,1 kW
Hmotnost stroje	350 kg
El. instalace dle ČSN	3+PEN, 230/400 V, 50 Hz