

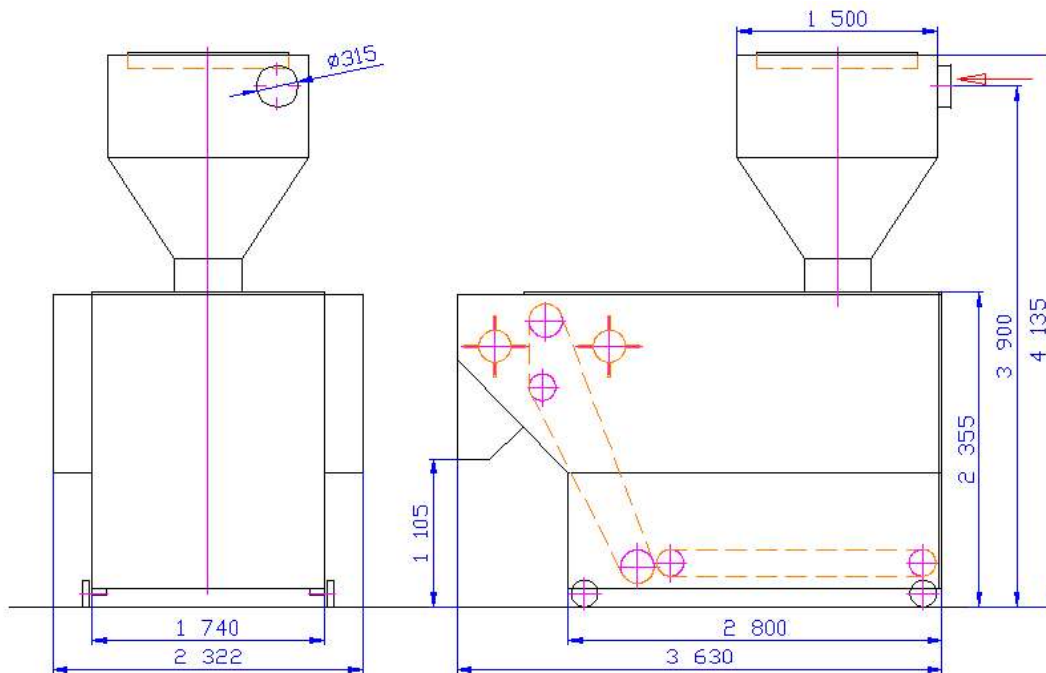

RETEX
akciová společnost

Adresa: U Nádraží 894
672 01 Moravský Krumlov
DIČ: CZ46346431
Telefon: 515 209 511
Fax: 515 322 807
E-mail: retex@retex.cz

NAKLADAČ MATERIÁLU NM - 1500



NAKLADAČ MATERIÁLU NM – 1500

Nakladač materiálu slouží k automatickému zásobování trhačského stroje, čechracího vlku, bubnového čechradla, příp. dalších podobných textilních strojů. V horní části nakladače je umístěn cyklón nebo síťový odlučovač, přes který je nakladač plněn pseudopravou. Při otevření čela lze nakladač plnit ručně. Spodek nakladače tvoří nekonečný latkový nebo PVC dopravník, který přisouvá vrstvu materiálu ke svislému ojehlenému pásu. Tento pás odebírá materiál ze spodního dopravníku, v horní části je sčesávalo, které materiál nesený ojehleným pásem sčesává do násypky nakladače. Z násypky padá materiál volně na podávací stůl stroje. Množství materiálu se reguluje rychlostí spodního dopravníku a ojehleného pásu.

TECHNICKÉ PARAMETRY:

Typové označení	NM – 1500 (1000)
Pracovní šíře	1500 (1000) mm
Objem	5 (3) m ³
Instalovaný příkon	4 kW
Hmotnost stroje	650 kg
El. instalace dle ČSN	3+PEN, 230/400 V, 50 Hz